

Français
02/2006

OES 330 GE/GI

Brûleur gaz



00361

Notice
Installation

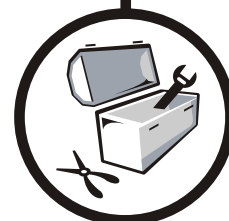

OERTLI

www.oertli.fr

CE



Déclaration de conformité CE

Déclaration de conformité A.R. 08/01/2004 - BE

Fabricant OERTLI THERMIQUE SAS
2, avenue Josué Heilmann
Z.I de Vieux-Thann - B.P. 16
F-68801 Thann Cedex

+33 3 89 37 00 84

+33 3 89 37 32 74

Mise en circulation par Voir fin de notice

Nous certifions par la présente que la série d'appareil spécifiée ci-après est conforme au modèle type décrit dans la déclaration de conformité CE, qu'il est fabriqué et mis en circulation conformément aux exigences et normes des Directives européennes et aux exigences et normes définies dans l'A.R. du 8 janvier 2004

Type de produit Brûleur gaz

Modèles OES 330 GE/GI

Normes appliquées Arrêté royal du 8 janvier 2004
Norme EN676
90/396/CEE Directive Appareil à Gaz
73/23/CEE Directive Basse Tension
Normes visées : EN 50.081; EN 50.082; EN 55.014

Organisme de contrôle TÜV Rheinland/Berlin-Brandenburg

Valeurs mesurées NOx < 120 mg/kWh
CO < 50 mg/kWh

Date : 03/02/2005

Signature
Directeur d'usine
M. Philippe Weitz

Sommaire

| | |
|--|-----------|
| Mesures de sécurité | 4 |
| Informations importantes | 4 |
| Description du brûleur | 5 |
| 1 Description succincte | 5 |
| 2 Dimensions..... | 6 |
| 3 Principaux composants | 6 |
| Données techniques | 9 |
| Courbes de puissance selon la directive EN 676 | 10 |
| Installation | 11 |
| 1 Montage de la bride coulissante / Positionnement du brûleur..... | 11 |
| 2 Inversion du côté de raccordement de la rampe gaz | 12 |
| 3 Mise en position de maintenance | 13 |
| 4 Contrôle de la position des électrodes d'allumage / sonde d'ionisation | 14 |
| 5 Mise en position de fonctionnement..... | 15 |
| 6 Raccordements gaz et électrique..... | 15 |
| Réglage du brûleur | 16 |
| 1 OES 330 GE..... | 16 |
| 2 OES 330 GI | 17 |
| 3 Réglage du pressostat air OES 330 GE..... | 18 |
| 4 Réglage du pressostat gaz..... | 18 |
| 5 Mesure du signal de flamme | 19 |
| 6 Réglage de la régulation RWF40 pour les brûleurs OES 330 GI | 19 |
| Contrôle de fonctionnement | 20 |
| Contrôles finaux | 20 |
| Entretien du brûleur | 20 |
| Schéma électrique | 21 |
| 1 OES 330 GE..... | 21 |
| 2 OES 331 GI - OES 332 GI - OES 333 GI..... | 22 |
| 3 OES 334 GI | 22 |
| Schéma de raccordement du socle du coffret de commande et de sécurité | 23 |
| Coffret de commande et de sécurité DMG991 | 24 |
| 1 Cycle de fonctionnement..... | 24 |
| 2 Mise en sécurité | 24 |
| 3 Diagnostic de panne..... | 24 |
| Incidents de fonctionnement | 25 |
| Pièces de rechange - OES 330 GE/GI - 300001430-002-C | 26 |

Mesures de sécurité

- L'installation doit être réalisée conformément à la législation en vigueur.
- Dans tous les cas, on respectera les réglementations de sécurité et de prévention des accidents en vigueur.
- Le montage, la mise en service, la conduite et la maintenance (inspection, entretien, remise en état) du brûleur, doivent être effectués par un personnel qualifié ayant bénéficié d'une formation adéquate.
- Le fabricant est seul habilité à effectuer des travaux de remise en état sur les organes électrotechniques, les dispositifs de détection de la flamme et autres dispositifs de sécurité.
- Il est interdit de procéder à des transformations et modifications non spécifiées dans cette notice celles-ci pouvant entraîner de graves dysfonctionnements du brûleur.
- **Tous les travaux excepté le réglage du brûleur ne seront exécutés qu'à l'arrêt du brûleur et après avoir coupé l'alimentation électrique.**
- Nous déclinons toute responsabilité concernant les dommages et perturbations qui résultent du non-respect de ces instructions!

Informations importantes

Remise de l'installation à l'utilisateur

- Lors de la remise de l'installation à l'utilisateur, l'installateur attirera particulièrement l'attention de l'utilisateur sur les actions qu'il est autorisé à exécuter (lorsque le brûleur est en sécurité pour une mise hors service de l'installation), et sur les interventions et modifications qui ne peuvent être exécutées que par un professionnel qualifié. Se référer aux "Instructions d'utilisation" accompagnant cette notice.
- L'utilisateur devra veiller à ce que seul un professionnel qualifié intervienne sur le brûleur.
- **Cette notice fait partie intégrante du brûleur. Veuillez la conserver soigneusement dans la chaufferie à proximité de l'appareil.**

Symboles utilisés

-  **Attention danger!**
Risque de dommages corporels et matériels.
Respecter impérativement les consignes pour la sécurité des personnes et des biens.

i Information particulière. Tenir compte de l'information pour maintenir le confort.

1, 2, 3 Phase de montage.

A, B, C Repères

Description du brûleur

1 Description succincte

Les brûleurs de la gamme OES 330 GE sont des brûleurs gaz à fonctionnement 1 allure.

Les brûleurs de la gamme OES 330 GI sont des brûleurs gaz à fonctionnement de type modulant intégral :

- de type modulant intégral lorsqu'ils sont associés à une régulation modulante de type REA532B ou à une régulation de type RWF40,
- de type 2 allures glissant lorsque la chaudière est équipée d'un thermostat avec contact inverseur,
- de type tout ou rien avec allure de démarrage lorsque le tableau de la chaudière est équipé d'un thermostat simple contact,
- **Ils sont livrés câblés.**
- Leur fixation sur la chaudière s'effectue par bride coulissante.
- **L'ensemble des composants est regroupé sur une platine aisément accessible.**
- **La platine porte-composants présente une position de maintenance optimale.**
- La surveillance de la flamme s'effectue par sonde d'ionisation.
- L'allumage se fait par transformateur électronique.
- **Combustible : Gaz naturel (préréglage usine en G20).**

Utilisation prévue

Les brûleurs de la gamme OES 330 GE/GI sont prévus pour le fonctionnement spécifique avec des "chaudières à eau chaude" pour chauffage de locaux et préparation d'eau chaude sanitaire.

Leur fonctionnement est prévu avec deux types de gaz naturel :

- Gaz naturel G20 à haut pouvoir calorifique PCI = 9.45 kWh/m³ (1013 mbar et 15°C)
- Gaz naturel G25 à bas pouvoir calorifique PCI = 8.125 kWh/m³ (1013 mbar et 15°C)

Pour d'autres applications, process industriels et applications spécifiques, nous consulter.

Homologations

Les brûleurs sont conformes aux directives CE :

90/396/CEE Directive Appareil à Gaz.

73/23/CEE Directive Basse Tension. Norme visée : EN 60335-1.

89/336/CEE Directive Compatibilité Electromagnétique.

Les brûleurs de la gamme OES 330 GE/GI répondent aux exigences de la norme EN 676 en matière de combustion.

Pour garantir un fonctionnement peu polluant, veiller à une compatibilité optimale de l'ensemble brûleur / chaudière / conduit de fumées. L'agencement du conduit de fumée et son dimensionnement seront exécutés selon les directives et réglementations en vigueur.

| Pays de destination | Catégorie de gaz | Pression réseau G20/G25 (mbar) |
|--|---------------------|--------------------------------|
| IT, AT, GR, DK, FI, SE, CZ, HU, NO, CH, ES, GB, IE, PT | I _{2H} | 20 |
| NL | I _{2L} | 25 |
| FR | I _{2ESI} | 20/25-300 |
| DE | I _{2ELL} | 20 |
| BE | I _{2E(R)B} | 20/25-100 |
| LU | I _{2E} | 20 |

Certificat de conformité

Par application de l'article 25 de l'arrêté du 02/08/1977 modifié et de l'article 1 de l'arrêté modifié du 05/02/1999, l'installateur est tenu d'établir des certificats de conformité approuvés par les ministres chargés de la construction et de la sécurité du gaz.

- De modèles distincts (modèles 1, 2 ou 3) après réalisation d'une installation de gaz neuve.
- De modèle 4 après remplacement en particulier d'une chaudière par une nouvelle.

2 Dimensions

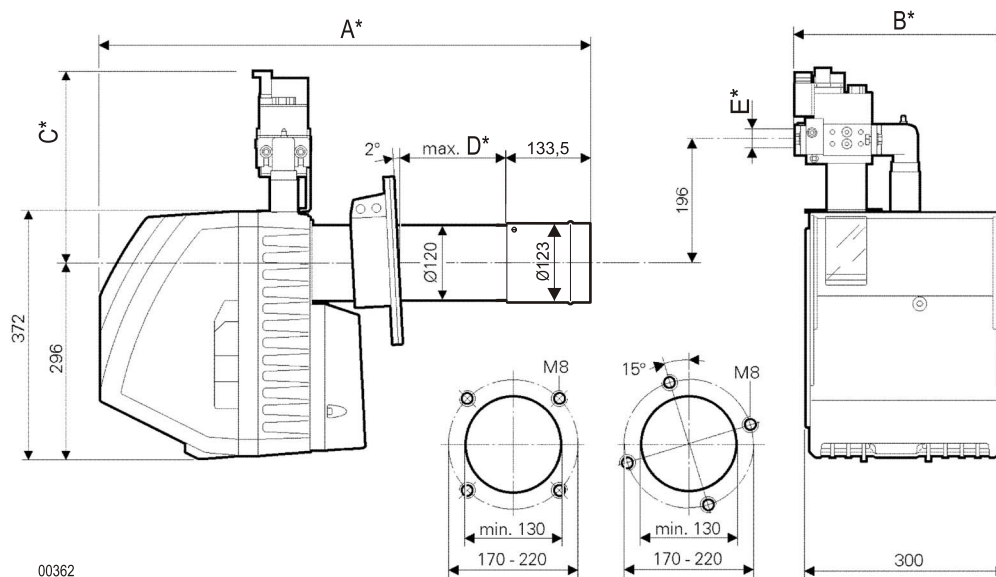

Perçages possibles dans la porte foyer

Prévoir un espace minimal de 1 m derrière le brûleur, libre de tout obstacle, pour permettre la mise en position de maintenance.

* Voir : Données techniques - page 9.

3 Principaux composants

00371

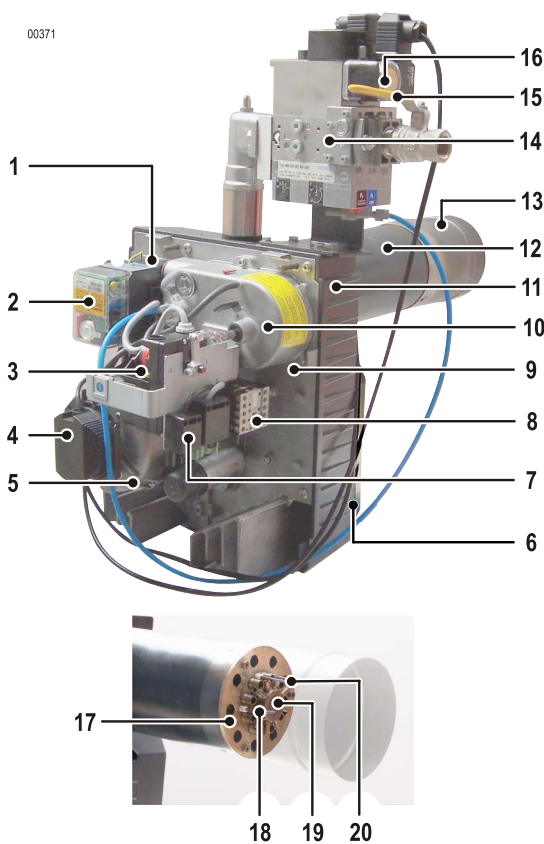

- 1 Transformateur d'allumage
- 2 Coffret de commande et de sécurité
- 3 Servomoteur
- 4 Pressostat air
- 5 Moteur
- 6 Caisson d'air
- 7 Raccordement électrique pour l'électrovanne de sécurité externe
- 8 Relais auxiliaire d'aide au démarrage (pour : OES 334 GI)
- 9 Platine porte-composants
- 10 Chambre de pression avec clapet d'air à fermeture automatique
- 11 Carcasse (avec module acoustique pour OES 334 GI)
- 12 Tube intermédiaire
- 13 Tube flamme
- 14 Rampe gaz
- 15 Robinet d'arrêt gaz
- 16 Pressostat gaz
- 17 Injecteur air
- 18 Sonde d'ionisation
- 19 Tête de combustion
- 20 Electrode d'allumage

Rampe gaz MBVEF(407/412) pour brûleurs OES 330 GI

La rampe gaz modulante permet d'asservir automatiquement le débit de gaz par rapport au débit d'air.

Les vis modifiant les paramètres N et V servent uniquement au réglage de la combustion.

i N règle l'hygiène de combustion en allure min..

V règle l'hygiène de combustion en allure max..

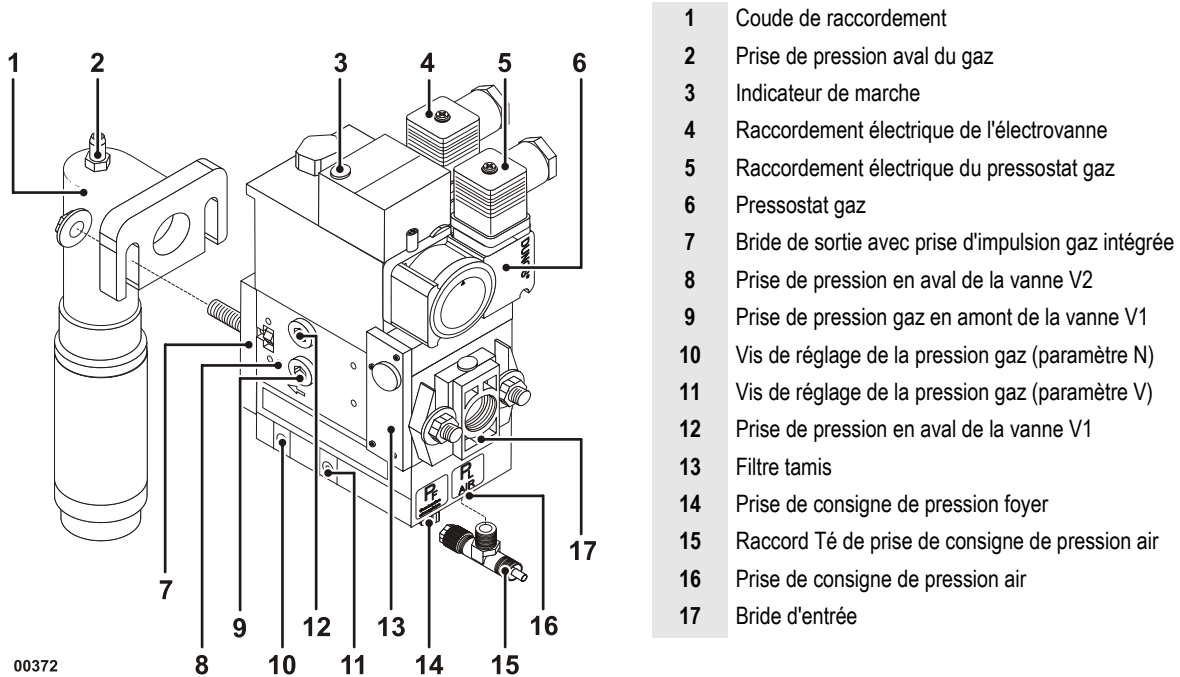

Rampe gaz MB-DLE 407 pour brûleurs OES 330 GE

i La progressivité (repère 1) de la rampe gaz est réglée d'usine de façon à libérer le gaz le plus lentement possible.

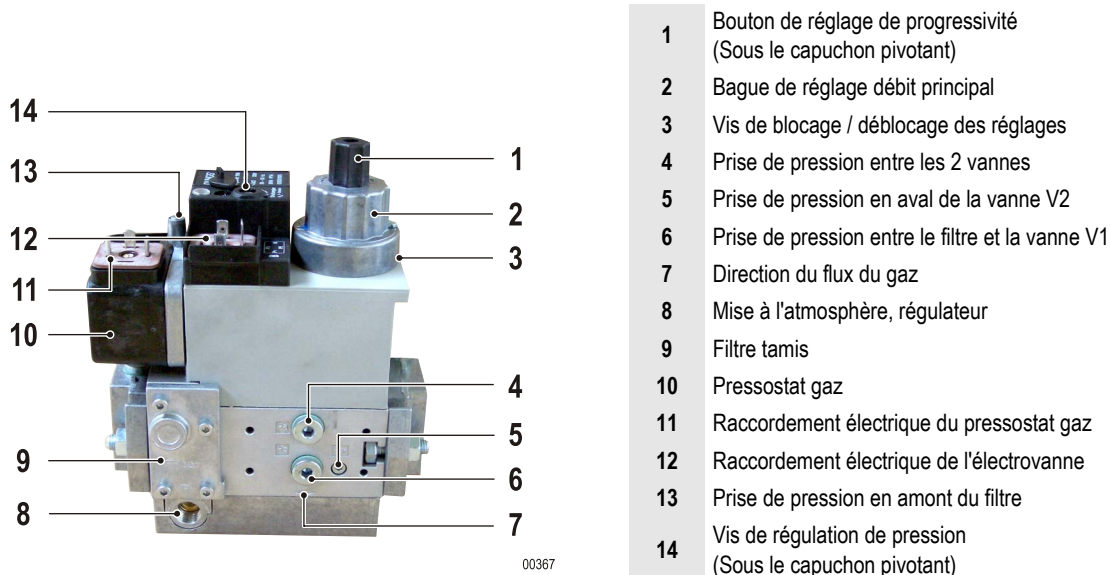

Servomoteur

Le servomoteur pilote les cames d'ouvertures du volet d'air.

Pour régler l'ouverture du volet d'air, utiliser les cames ST1 pour l'allure min et ST2 pour l'allure max

- Dans le cas où le brûleur est raccordé à un thermostat 2 points : modifier le raccordement du servomoteur selon le tableau ci-dessous, pour un fonctionnement du brûleur OES 330 GI en 2 allures

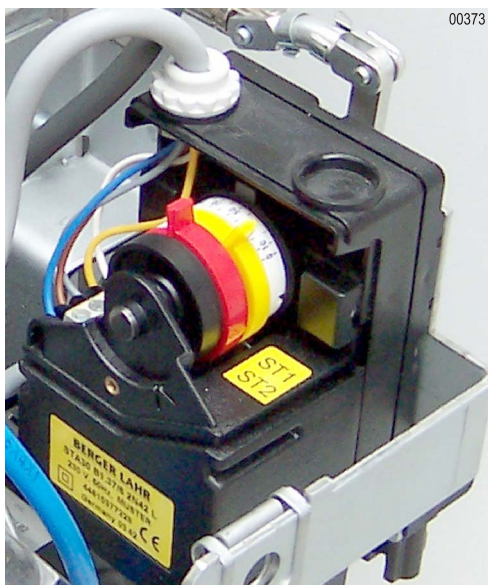

| Repère bornes du servomoteur | | |
|--|-------------------------|--------------------------|
| Couleur des fils du câble du servomoteur | Fonctionnement modulant | Fonctionnement 2 allures |
| Bleu | N | N |
| Blanc | 1 | 5 |
| Jaune | 2 | * |
| Brun | 4 | 3 |
| Gris | 5 | * |

* Fils non connectés, à sectionner ou à isoler

Données techniques

| Brûleurs | OES 332 GE | OES 333 GE | OES 331 GI | OES 332 GI | OES 333 GI | OES 334 GI (20 mbar) | OES 334 GI (300 mbar) | |
|---|-------------------------|------------|---------------------------|--------------------|------------|-------------------------|--------------------------|-------|
| N° d'homologation EN 676 | En cours | En cours | En cours | En cours | En cours | En cours | En cours | |
| Fonctionnement | 1 Allure | | Brûleur modulant intégral | | | | | |
| Plages de puissance (kW) ⁽¹⁾ | 60 - 165 | 90 - 220 | 40 - 115 | 60 - 160 | 90 - 220 | 175 - 350 | 175 - 350 | |
| Rampe gaz | MBDLE 407 | | MBVEF 407 | | | MBVEF 412 | MBVEF 407 | |
| Puissance nominale du moteur (W) | 380 2880 tr/min | | 260 2880 tr/min | 380 2880 tr/min | | 600 2820 tr/min | | |
| Niveau sonore à 1 m (dB(A)) | 69 | | 66 | 69 | 70 | | | |
| Poids net (kg) | 28.5 | 27.9 | 29 | 30 | 30 | 34 | 34 | |
| Poids brut (kg) | 34.9 | 34.3 | 34.8 | 36.4 | 36.4 | 41.7 | 41.7 | |
| Dimensions (mm) | A | 715 | | | | | 805 | |
| | B | 330 | | 356 | | | 370 | 356 |
| | C | 284 | | 310 | | | 330 | 310 |
| | D | 190 | | | | | 170 240* | |
| | E | 3/4 " | | | | | 1 " 1/4 | 3/4 " |
| Puissance maximale du brûleur (kW) | G20 20 mbar | 165 | 225 | 115 | 160 | 218 | 350 | |
| | G25 20 mbar | 160 | 182 | 109 | 158 | 179 | 307 | |
| | G25 25 mbar | 165 | 200 | 115 | 160 | 200 | 344 | |
| | G20/G25 100/300 mbar | 165 | 225 | 115 | 160 | 220 | 350 | |
| marquage injecteur air | 2 | 3 | 1 | 2 | 3 | 4 | | |

* Avec module acoustique

⁽¹⁾ Puissance à une altitude de 400 m et à une température de 20°C

Courbes de puissance selon la directive EN 676

(1) Puissance à une altitude de 400 m et à une température de 20°C

(2) Contre pression foyer (mbar)

G20 (20 mbar)

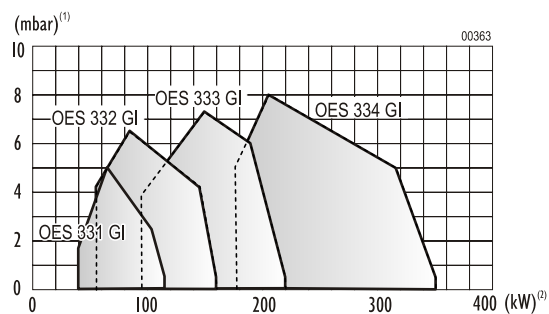
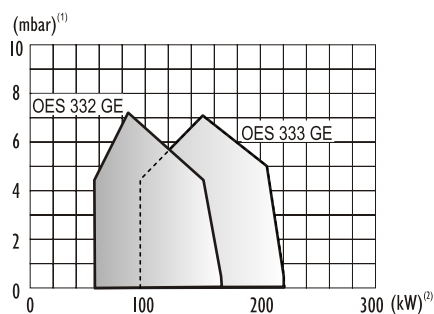

G25 (20 mbar)

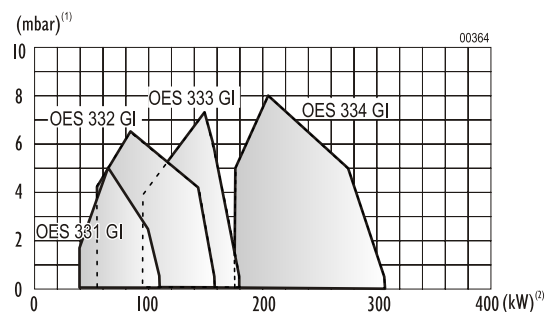
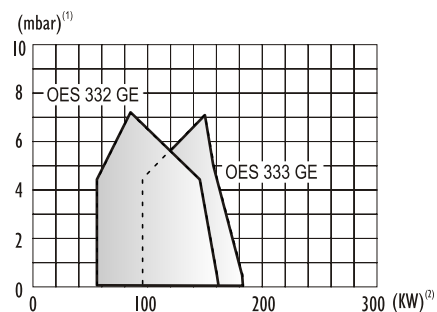

G25 (25 mbar)

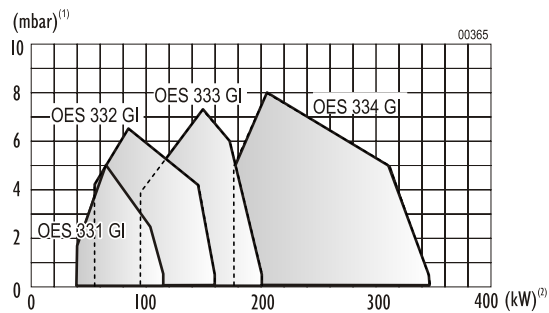
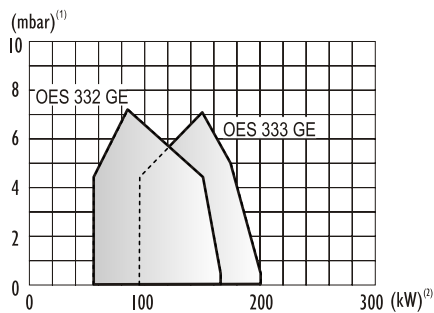

G20 / G25 (100-300 mbar)

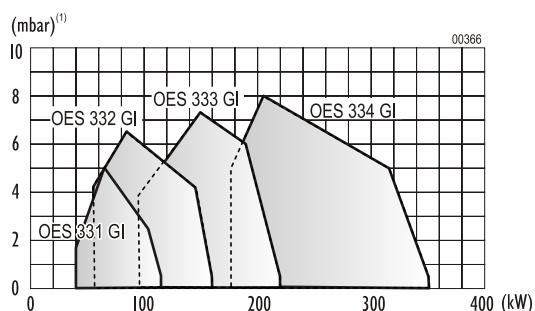
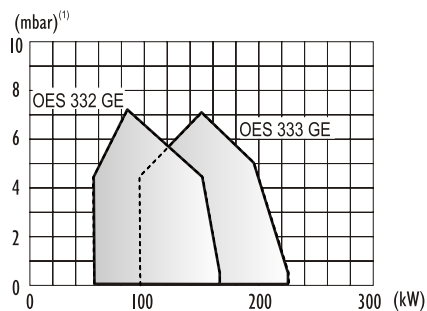

Installation

Recommandations pour le raccordement électrique

Un dispositif de sectionnement à commande manuelle doit être utilisé pour isoler l'installation lors des travaux de maintenance, de nettoyage et de réparation. Il doit couper simultanément tous les conducteurs non mis à la terre. Cet interrupteur n'est pas fourni. Le brûleur est livré pour fonctionner avec une tension réseau monophasée de 230V - 50Hz.

⚠ Avant toute intervention sur le brûleur, ce dernier doit être déconnecté du réseau électrique. Réaliser l'installation et les branchements électriques selon les normes en vigueur. Vérifier que la terre soit correctement connectée.

i Veiller à ce qu'il n'y ait pas d'inversion entre la phase et le neutre (vérifier que la différence de potentiel entre le neutre et la terre est de 0 V). Sinon inverser la phase et le neutre.

Les câbles de raccordement sont munis de connecteurs normalisés selon DIN 4791.

Recommandations pour le raccordement gaz

Le raccordement entre le réseau de distribution de gaz et le groupe vannes doit être réalisé par un personnel qualifié. La section des tuyauteries doit être calculée pour que les pertes de charges n'excèdent pas 5% de la pression de distribution.

La tuyauterie d'alimentation doit être correctement purgée.

Le raccordement du gaz s'effectuera à l'aide d'un robinet d'arrêt marqué CE. Pour son installation on se reportera à la législation en vigueur.

⚠ Combustible : Gaz naturel uniquement.
Pression min. de raccordement du gaz naturel : 20 mbar.
Pression max. de raccordement du gaz naturel : 300 mbar.

1 Montage de la bride coulissante / Positionnement du brûleur

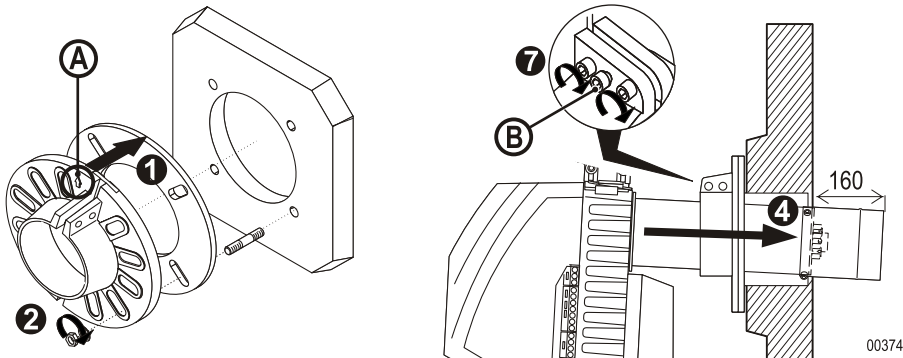

- 1** Monter le joint et la bride coulissante sur la chaudière en respectant le sens indiqué (A).
- 2** Serrer les écrous .
- 3** Serrer la vis (B).
- 4** Pousser le brûleur dans la porte foyer de telle sorte que le tube flamme dépasse de 160 mm de l'isolation intérieure de la porte foyer.
- 5** Comblé le vide éventuel entre le tube intermédiaire et la porte foyer par un matériau isolant ignifugé.
- 6** Desserrer la vis (B).
- 7** Serrer les vis de la bride coulissante.

i Sur certaines chaudières, l'espace compris entre le brûleur et la chaudière n'est pas suffisant. Dans ce cas le module de réduction acoustique peut être retiré (Seulement pour OES 334 GI). Cela n'aura pour incidence qu'une hausse du niveau acoustique du brûleur.
Penser à remettre le caisson d'air en place.

2 Inversion du côté de raccordement de la rampe gaz

00376

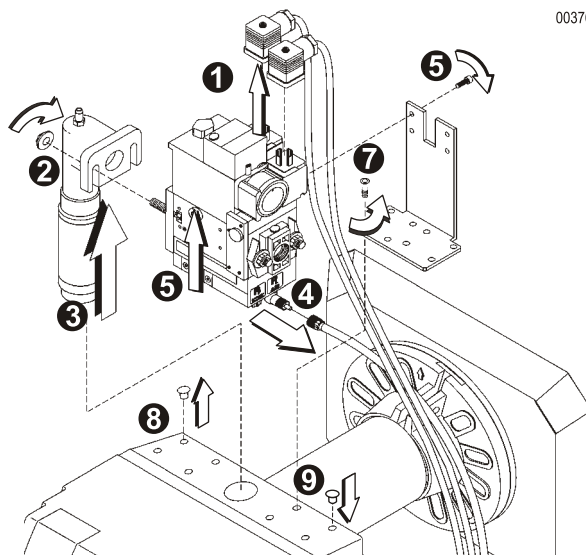

La rampe gaz est montée d'usine à droite. Il est possible de raccorder la rampe gaz par la gauche.

- ❶ Débrancher les connecteurs de la rampe gaz.
- ❷ Desserrer les écrous .
- ❸ Tirer la bride coulissante du gaz vers le haut.
- ❹ Enlever le flexible de prise de pression air (Seulement pour OES 330 GI).
- ❺ Desserrer les 4 vis .
- ❻ Enlever la rampe gaz.
- ❼ Desserrer les 2 vis . Démontez l'équerre de fixation .
- ❽ Enlever les bouchons .
- ❾ Obturer les trous du côté droit.
- ❿ Fixer l'équerre de fixation du côté gauche.
- ⓫ Remonter la rampe gaz en reprenant les opérations en sens inverse.

⚠ Utiliser uniquement les vis livrées avec le brûleur. Des vis non adaptées peuvent endommager la rampe gaz et provoquer des fuites !
Changer le joint dès qu'il donne des signes d'usure.

3 Mise en position de maintenance

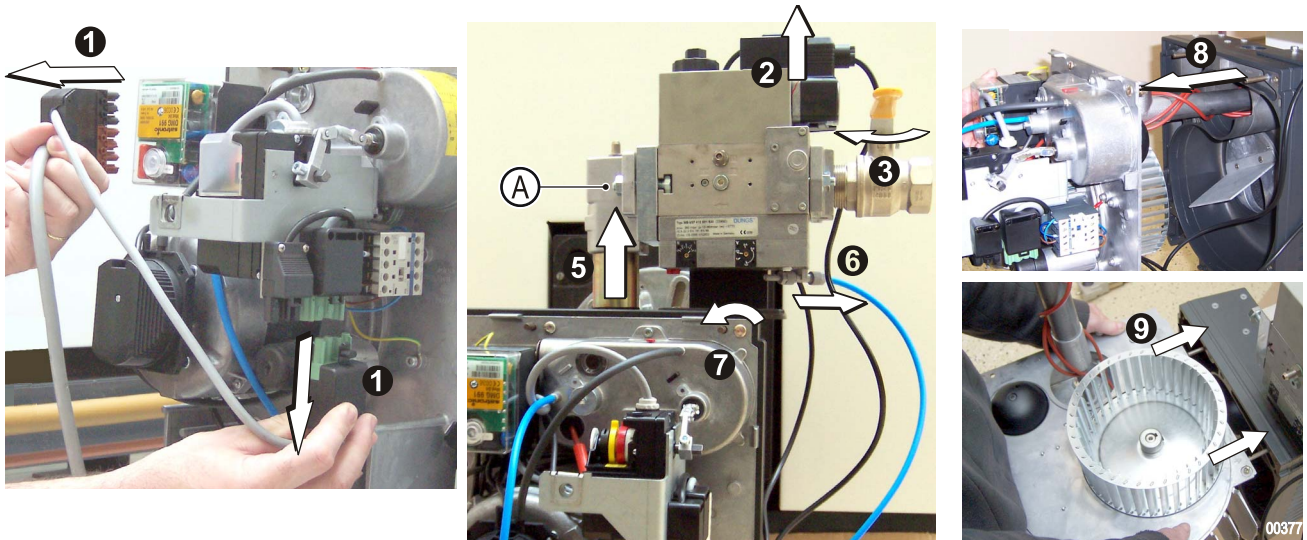

- ❶ Débrancher le connecteur électrique de raccordement.
- ❷ Débrancher les connecteurs de la rampe gaz.
- ❸ Fermer la vanne d'arrivée gaz.
- ❹ Desserrer les écrous (A).
- ❺ Tirer la bride coulissante du gaz vers le haut.
- ❻ Enlever le flexible de prise de pression air . Seulement pour OES 330 GI.
- ❼ Desserrer les 5 vis de verrouillage rapide.
- ❽ Extraire la platine porte-composants de la carcasse.
- ❾ Positionner la platine porte-composants sur les vis de la carcasse.

⚠ Eviter tout effort mécanique sur la turbine. Ne pas se servir de la turbine comme point d'appui, afin d'éviter son voilage.

4 Contrôle de la position des électrodes d'allumage / sonde d'ionisation

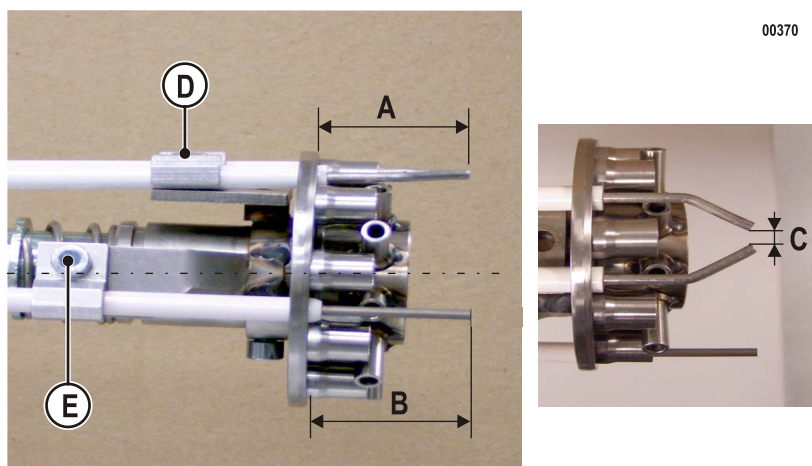

| Cote | (mm) |
|------|------|
| A | 39 |
| B | 39 |
| C | 3-4 |

- 1 Contrôler les cotes indiquées ci-dessus.
- 2 Pour modifier la position des électrodes d'allumage, débloquer les à l'aide de la vis de serrage **(D)**.
- 3 Pour modifier la position de la sonde d'ionisation, débloquer la à l'aide de la vis de serrage **(E)**.
- 4 Appliquer de la graisse thermique sur la couronne externe du diffuseur multibuses.

⚠ La partie céramique des électrodes ne doit pas être dans la zone de sortie du gaz.

5 Mise en position de fonctionnement

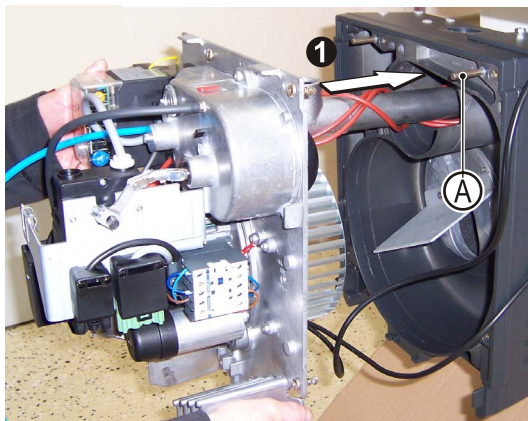

- 1 Introduire prudemment la ligne gaz dans le tube flamme.
 - 2 Fixer la platine porte-composants sur la carcasse.
 - 3 Serrer les 5 vis de verrouillage rapide.
- i* Les deux goujons (A) servent de guidage pour le positionnement de la platine porte-composants.

6 Raccordements gaz et électrique

i Assurer l'étanchéité du circuit gaz de l'ensemble brûleur selon les normes en vigueur (raccordement rampe gaz) en appliquant une matière d'étanchéité sur les différents filets.

⚠ Par mesure de sécurité, ne brancher l'alimentation gaz qu'au moment du démarrage.

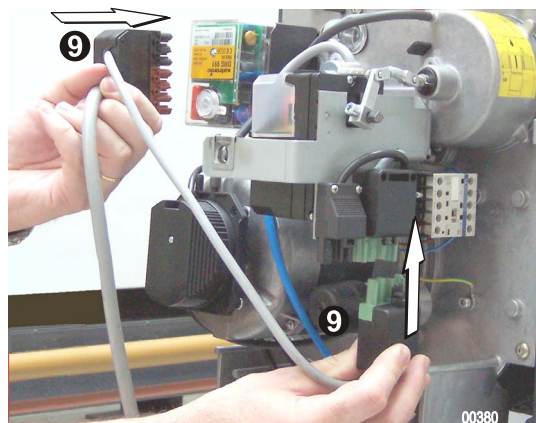
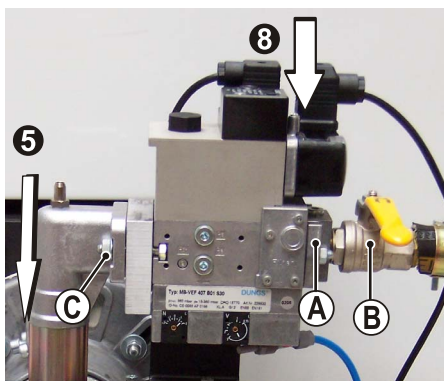

- 1 Prendre les dimensions et réaliser l'ajustement du tuyau de raccordement gaz.
- 2 Démontez la bride d'entrée (A) et la visser sur le tuyau de raccordement (B).
- 3 Enlever le bouchon de protection du filtre tamis .
- 4 Vérifier la présence des joints toriques sur la bride d'entrée et sur le filtre tamis.
- 5 Introduire la bride coulissante du gaz dans l'orifice de raccordement.
- 6 Serrer les 2 écrous (C).
- 7 Contrôler l'étanchéité.
- 8 Brancher les connecteurs sur le pressostat gaz et la rampe gaz.
- 9 Brancher le connecteur électrique de raccordement.

Réglage du brûleur

Recommandations pour le réglage du brûleur

- Régler le brûleur finement de manière à ce qu'il réponde aux exigences des réglementations locales en vigueur.
- Il est important que le parcours des produits de la chaudière soit étanche, afin d'éviter des erreurs de mesure.
- Pour effectuer les mesures de combustion, il faut que la chaudière soit à la température de service.
- Pour mesurer la pression d'air, brancher un manomètre sur le té de prise de consigne d'air, utiliser le bout de tuyau bleu livré avec le brûleur. En aucun cas il ne faut couper ou percer le bouchon du té. Il faut le dévisser et brancher le tuyau du manomètre sur le té à l'aide du raccord plastique pour effectuer la mesure. (Seulement pour OES 330 GI)

Calcul de la puissance enfournée

| | |
|------|--|
| G 20 | $Q = \frac{P_{atm} + P_{gaz}}{110} \times V$ |
| G 25 | $Q = \frac{P_{atm} + P_{gaz}}{127} \times V$ |

Q : Puissance brûleur (kW)
 Patm : Pression atmosphérique (mbar)
 Pgaz : Pression du gaz au compteur (mbar)
 V : Débit gaz au compteur (m³/h)

1 OES 330 GE

Réglages préconisés

| Type | Puissance brûleur kW | Pression gaz (mbar) | | Pression de l'air (mbar) | Réglage du débit d'air Graduation (A) | Valeur O ₂ (%) |
|------------|-------------------------|---------------------|-------|-----------------------------|--|------------------------------|
| | | G20 | G25 | | | |
| OES 332 GE | 60 | 0.9 | 1.4 | 1.8 | 6 | 3.3 |
| | 85 | 2.4 | 3.1 | 3.2 | 10 | |
| | 165 | 7.9 | 10 | 13.2 | 50 | |
| OES 333 GE | 90 | 1.5 | 1.8 | 2.5 | 6 | 3.3 |
| | 153 | 3.5 | 4.8 | 6.6 | 18 | |
| | 220 | 6.5 | 10.5* | 13.6 | 50 | |

En gris : réglage d'usine

- 1 Démarrer le brûleur.
 - 2 Régler le débit d'air (graduation (A)) avec la vis (B) en fonction de la contre pression foyer de la chaudière.
 - 3 Régler le débit de gaz nominal (respecter les plages de pression préconisées) : si la pression désirée est différente de la pression réglée en usine : agir sur la molette (C) puis sur le régulateur (E).
 - 4 Réajuster le volet d'air et le débit de gaz en fonction de l'hygiène de combustion et de la puissance souhaitée.
 - 5 Reporter les réglages effectués dans le tableau "Fiche de Contrôle" de la notice d'utilisation.
 - 6 Contrôler le démarrage du brûleur. Si le démarrage est trop brusque, agir sur la progressivité (repère (D)) de la rampe gaz afin de libérer plus ou moins rapidement l'arrivée du gaz.
- i* Plus la valeur de la réglette est élevée plus le débit d'air est important.

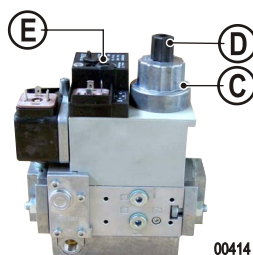
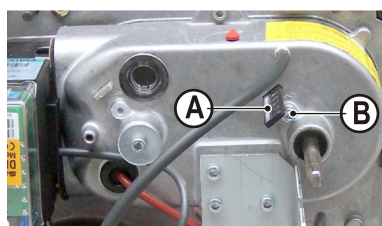

Réglages préconisés

| Type | Puissance brûleur (kW) | Pression gaz (mbar) | | Pression de l'air (mbar) | Réglage du débit d'air Graduation (A) | Réglage de la rampe gaz V / N | | Valeur O ₂ (%) |
|------------|------------------------|---------------------|-------------|--------------------------|---------------------------------------|-------------------------------|--------------|---------------------------|
| | | G20 | G25 | | | G20 | G25 | |
| OES 331 GI | 40 / 70 | 1.4 / 4.1 | 2 / 6.2 | 2.1 / 5.2 | 4 / 9 | 0.85 / -0.40 | 1.35 / -0.80 | 4.2 / 3.3 |
| | 60 / 87 | 3 / 6.4 | 4.5 / 9.6 | 3.4 / 7.4 | 5 / 11 | 0.85 / 0.00 | 1.30 / 0.00 | |
| | 80 / 115 | 5.4 / 11.2 | 8.1 / 16.7 | 6.9 / 13.6 | 13 / 50 | 0.85 / -0.50 | 1.30 / -0.80 | |
| OES 332 GI | 60 / 100 | 1.4 / 3.4 | 2.1 / 5.1 | 1.9 / 4.6 | 6 / 10 | 0.75 / 0 | 1.2 / 0 | 4.2 / 3.3 |
| | 75 / 120 | 1.9 / 4.5 | 2.85 / 6.75 | 2.9 / 6.5 | 7 / 14 | 0.75 / 0 | 1.2 / 0 | |
| | 90 / 130 | 2.5 / 5 | 3.75 / 7.5 | 4.2 / 7.4 | 10 / 15 | 0.75 / -0.5 | 1.2 / -0.5 | |
| | 100 / 160 | 3.2 / 7.5 | 4.8 / 11.3 | 5.3 / 11.6 | 12 / 30 | 0.75 / -0.5 | 1.2 / -0.5 | |
| OES 333 GI | 90 / 165 | 1.5 / 4.5 | 2.25 / 6.75 | 3 / 7.2 | 8 / 15 | 0.5 / 1.5 | 0.75 / 1.5 | 4.2 / 3.3 |
| | 100 / 185 | 1.7 / 5.6 | 2.5 / 8.4 | 3.2 / 9 | 8 / 20 | 0.5 / 1.5 | 0.75 / 1.5 | |
| | 120 / 195 | 2.4 / 6 | 3.6 / 9 | 4.3 / 9.4 | 10 / 21 | 0.5 / 1.5 | 0.75 / 1.5 | |
| | 150 / 220 | 3.7 / 7.3 | 5.6 / 11.0 | 7 / 13.2 | 15 / 38 | 0.4 / 1.5 | 0.6 / 1.5 | |
| OES 334 GI | 175 / 260 | 2.7 / 4.3 | 4.05 / 6.45 | 4.2 / 5.7 | 2 / 8 | 0.8 / -1.5 | 1.2 / -1.5 | 4.2 / 3.3 |
| | 180 / 260 | 2.9 / 6.3 | 4.35 / 9.45 | 4.5 / 8 | 3.5 / 12 | 0.8 / -1.5 | 1.2 / -1.5 | |
| | 200 / 290 | 3.6 / 7.4 | 5.4 / 11.1 | 5.4 / 9.2 | 3.5 / 13 | 1 / -2 | 1.5 / -2 | |
| | 240 / 290 | 4.9 / 10.5 | 7.4 / 15.8 | 7.1 / 11.8 | 11 / 44 | 0.9 / -1.5 | 1.35 / -1.5 | |

En gris : réglage d'usine.

Allure min / Allure max

Réglage du brûleur

- ❶ Démarrer le brûleur.
- ❷ Contrôler la combustion et la stabilité de la flamme.
- ❸ Ajuster la combustion de l'allure max. avec la vis de réglage V.
- ❹ Ajuster la combustion de l'allure min. avec la vis de réglage N.
- ❺ Contrôler à nouveau la combustion en allure max..
- ❻ Contrôler la puissance de l'allure max. Si la puissance est différente de la puissance désirée, modifier la valeur de la came ST2.
- ❼ Effectuer un aller/retour au servomoteur pour réinitialiser la position de la came ST2.
- ❽ Contrôler la puissance de l'allure min.. Si la puissance est différente de la puissance désirée, modifier la valeur de la came ST1.
- ❾ Effectuer un aller/retour au servomoteur pour réinitialiser la position de la came ST1.
- ❿ Réajuster l'hygiène de combustion en affinant N et V (le réglage de la puissance a légèrement modifié les réglages de N et V).
- ⓫ Reporter les réglages effectués dans le tableau "Fiche de Contrôle" de la notice d'utilisation.
- ⓬ Contrôler le démarrage du brûleur.

En cas de problème de réglage de la vanne, s'assurer que par une augmentation de V, on obtienne encore une augmentation de la pression du gaz en aval de la rampe gaz. Si ce n'est pas le cas, la puissance ne pourra plus être augmentée : procéder à une diminution de V et à un nouveau réglage de la rampe gaz.



3 Réglage du pressostat air OES 330 GE

Le pressostat air permet de mettre le brûleur en sécurité s'il détecte un manque d'air

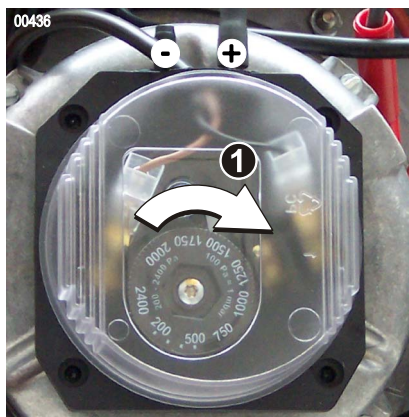

Le pressostat d'air est réglé d'usine sur une pression basse, pour ne pas entraver la mise en route du brûleur.

- Plage de travail : 2-24 mbar.

La prise d'air + doit être raccordée au brûleur.

La prise d'air - doit toujours être à la pression atmosphérique.

- 1 Pendant la phase de préventilation : Tourner la molette graduée dans le sens indiqué jusqu'au déclenchement d'une panne.(molette graduée en Pa).
- 2 Revenir légèrement en arrière - 20% par rapport à la coupure.
- 3 Vérifier le réglage en opérant un nouveau démarrage du brûleur.

i Le pressostat air des brûleurs OES 330 GI est réglé d'usine sur 1.05 mbar et ne doit pas être modifié.

4 Réglage du pressostat gaz

Le pressostat gaz permet de mettre le brûleur en position d'attente si la pression réseau devient trop basse (redémarrage automatique dès que la pression gaz redevient normale).

- Préréglage d'usine 14 mbar.
- Plage de réglage : 5 à 50 mbar.

- 1 Noter la pression gaz au niveau du compteur.
- 2 Utiliser le tableau ci-dessous pour le réglage du pressostat gaz.

| Pression alimentation (mbar) | 20 | 25* | 300 |
|---------------------------------|--|-----|-----|
| Seuil de réglage min. préconisé | 15 | 18* | 50 |
| Réglage du pressostat gaz | <ul style="list-style-type: none">• Mettre le brûleur en allure max• Fermer progressivement le robinet d'arrivée gaz jusqu'à ce que la pression lue en aval de la rampe gaz diminue• Tourner le bouton du pressostat jusqu'à ce que le brûleur se mette en attente | | |

*Seulement pour G 25

⚠ A l'issue du réglage, ne pas retoucher la position du pressostat gaz.

5 Mesure du signal de flamme

Pour réaliser la mesure du courant d'ionisation, extraire la fiche du câble d'ionisation et insérer un micro-ampèremètre. Pour un bon fonctionnement du brûleur, le courant de sonde doit être supérieur à 10 μ A.

i Une inversion dans le branchement entre la phase et le neutre influe sur la valeur de l'ionisation. Procéder à l'inversion phase / neutre.

6 Réglage de la régulation RWF40 pour les brûleurs OES 330 GI

Réglage de la combustion

Pour les brûleurs OES 330 GI, les réglages des paramètres de combustion sont à effectuer à l'aide de la régulation RWF40.

- Appuyer 5 secondes sur la touche **EXIT** de la régulation pour passer en mode manuel
- Agir sur les touches **▲** et **▼** pour régler l'ouverture du volet d'air.
- Régler la rampe gaz afin d'ajuster les valeurs d'O₂.
- Appuyer 5 secondes sur la touche **EXIT** de la régulation pour revenir en mode automatique.

Réglage des paramètres de la régulation RWF40

La régulation RWF40 est pré-réglée pour que les paramètres par défaut conviennent à une majorité d'installations.

Contrôler et adapter uniquement les paramètres suivants :

| Paramètre | SPL | SPH | H | TUNE |
|--------------------------|--|--|---------------------------------------|--|
| Description | Limite inférieure de consigne sous laquelle la chaudière risque de condenser | Température maximale de service dans la chaudière | Pente de la courbe chauffe | Adaptation automatique des paramètres PID de la régulation |
| Valeur préconisée | 45°C | 75/95°C | -- | -- |
| Remarque | Se reporter à la documentation de la chaudière pour affiner ce paramètre | Se reporter à la documentation de la chaudière pour affiner ce paramètre | Se reporter aux prescriptions locales | Ne pas utiliser cette fonction lorsque l'écart angulaire entre les cames ST1 et ST2 du servomoteur est inférieur à 35° |

i Pour tout renseignement supplémentaire concernant le réglage et les fonctionnalités du RWF40, on se reportera à la notice ci-jointe.

Pour accéder aux paramètres de la régulation procéder comme suit :

- Appuyer plus de 2 secondes sur la touche PGM pour accéder au mode du niveau opérateur.
- Appuyer plusieurs fois sur PGM pour accéder au paramètre à régler.
- Régler la valeur du paramètre à l'aide des touches **▲** et **▼**.
- Quitter le mode du niveau opérateur en appuyant sur EXIT.

Contrôle de fonctionnement

Lors de la mise en service ou après une révision du brûleur, effectuer les contrôles suivants :

| | | |
|--|---|--|
| Tentative de démarrage, le robinet d'arrêt du gaz étant fermé et le contact du pressostat gaz étant ponté. | ➔ | A l'issue du temps de sécurité, le coffret de commande et de sécurité doit se mettre en sécurité. Le brûleur s'arrête. |
| En position de fonctionnement, le contact du pressostat gaz étant ponté, fermer le robinet d'arrêt gaz. | ➔ | Après disparition de la flamme, le coffret de commande et de sécurité doit se mettre en sécurité. Le brûleur s'arrête. |
| Pendant le fonctionnement, extraire le tuyau du pressostat d'air. | ➔ | Le coffret de commande se met en sécurité. Le brûleur s'arrête. |
| Ponter le contact du pressostat avant le démarrage. | ➔ | Le brûleur ne démarre pas. |

Contrôles finaux

Avant de quitter l'installation, l'installateur doit :

- S'assurer du bon fonctionnement des équipements de la chaudière et des thermostats.
- S'assurer du bon réglage des thermostats.
- Vérifier que l'ouverture d'amenée d'air neuf corresponde aux normes en vigueur.
- Remplir la fiche de contrôle au dos des instructions d'utilisation.
- Noter sur les instructions d'utilisation son nom et son numéro de téléphone.
- Attirer l'attention de l'utilisateur de l'installation sur les instructions d'utilisation qui accompagnent ce document, et en particulier sur le paragraphe "Brûleur est en sécurité".
- Remettre la notice d'utilisation à l'utilisateur.

Entretien du brûleur

Le brûleur et la chaudière doivent être vérifiés, nettoyés et réglés au moins une fois par an. Ces opérations doivent être effectuées par un professionnel qualifié.

Procédure d'entretien

1. Démarrer le brûleur.
2. Effectuer les mesures de combustion et le contrôle de fonctionnement (Voir : Réglage du brûleur - page : 16).
3. Noter les résultats de mesure sur la fiche de contrôle au dos des instructions d'utilisation.
4. Couper l'interrupteur principal de l'installation de chauffage et déconnecter le brûleur de l'installation électrique.
5. Contrôler l'état de la chambre de combustion et des circuits de fumées. Faire effectuer le ramonage, si nécessaire.
6. Désassembler et nettoyer tous les composants du brûleur.
7. Remplacer les pièces défectueuses.
8. Mise en position de fonctionnement du brûleur.
9. Contrôler les connexions électriques sur le brûleur.
10. Contrôler l'étanchéité de tous les raccords gaz.
11. Enclencher l'interrupteur principal de l'installation de chauffage et régler le brûleur (Voir : Réglage du brûleur - page : 16).
12. Réaliser les mesures de combustion (chaudière en état de service) - (Voir : Réglage du brûleur - page : 16).
13. Noter les résultats des mesures effectuées et le matériel remplacé sur la fiche de contrôle au dos des instructions d'utilisation.
14. Effectuer un contrôle final de fonctionnement et les contrôles finaux.

Schéma électrique

| | |
|------------|------------------------------------|
| A1 | Coffret de commande et de sécurité |
| B1 | Sonde d'ionisation |
| H1 | Voyant défaut brûleur déporté |
| M1 | Moteur turbine |
| P1 | Temps de fonctionnement allure 1 |
| P2 | Temps de fonctionnement allure 2 |
| S11 | Pressostat air |
| S12 | Pressostat gaz |
| ST1 | Thermostat allure 1 |
| ST2 | Thermostat allure 2 |
| STB | Thermostat de sécurité |

| | |
|------------|---|
| SQ1 | Servomoteur volet d'air |
| T11 | Transformateur d'allumage |
| X1 | Connecteur 3 pôles (Raccordement électrique de l'électrovanne) |
| X2 | Connecteur 7 pôles (Raccordement du brûleur à la chaudière) |
| X3 | Connecteur 4 pôles (Raccordement du brûleur à la chaudière) |
| Y0 | Electrovanne de sécurité |
| Y1 | Electrovanne gaz |
| R1 | Régulation |
| R2 | Régulation |
| K1 | Relais |
| K2 | Relais |

1 OES 330 GE

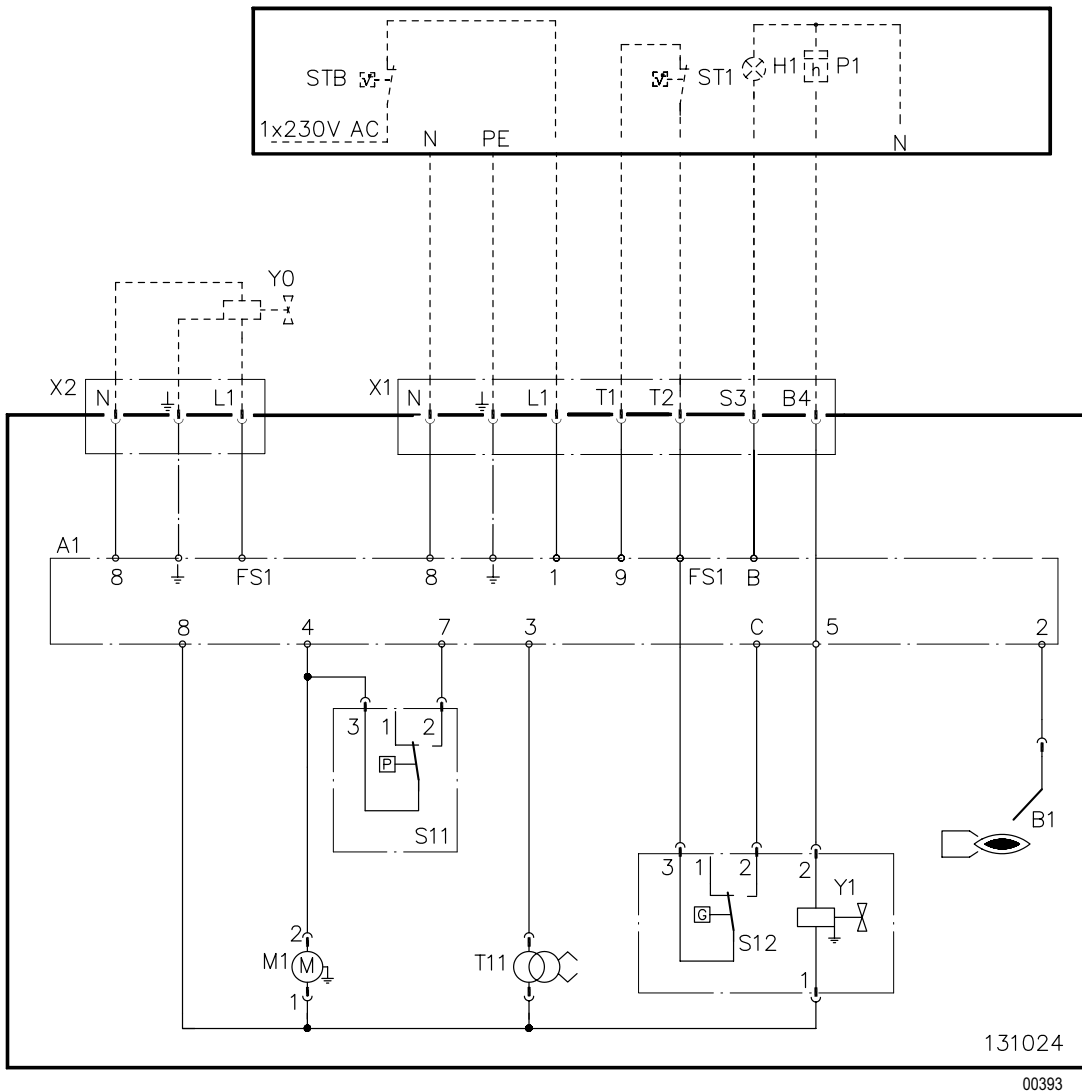

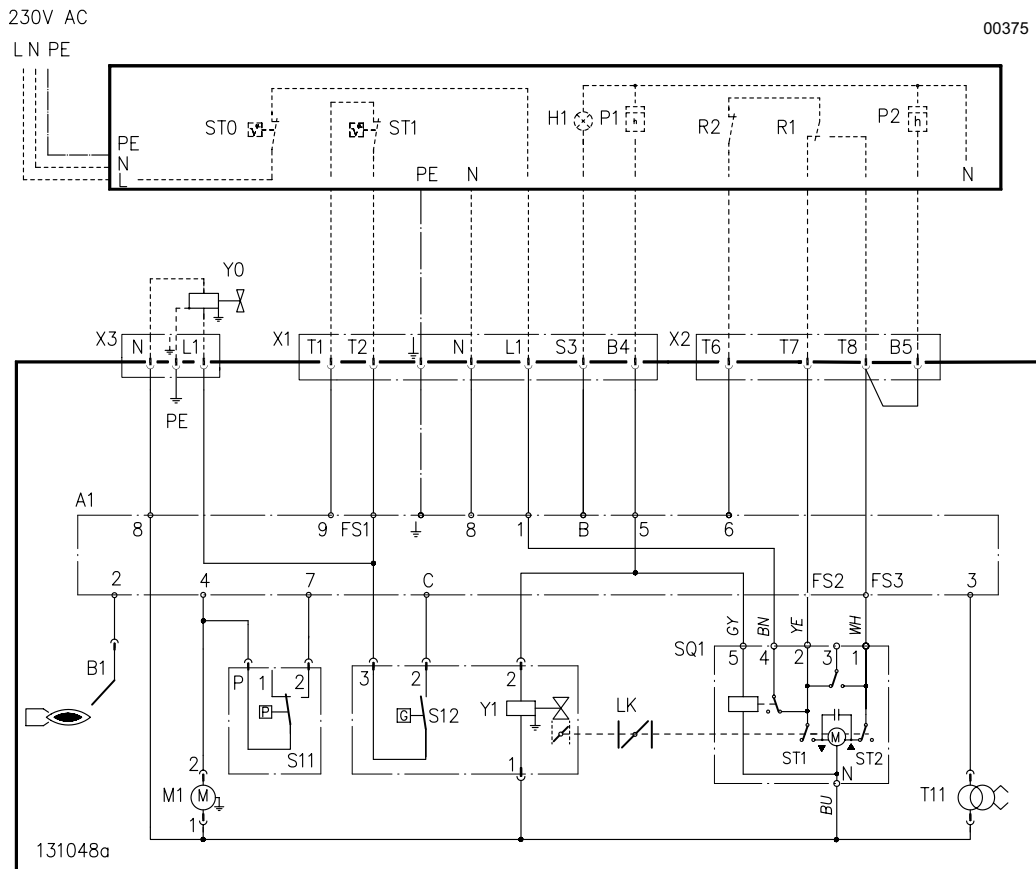

3 OES 334 GI



Schéma de raccordement du socle du coffret de commande et de sécurité

Le socle est un dispositif de sécurité qu'il est interdit d'ouvrir.

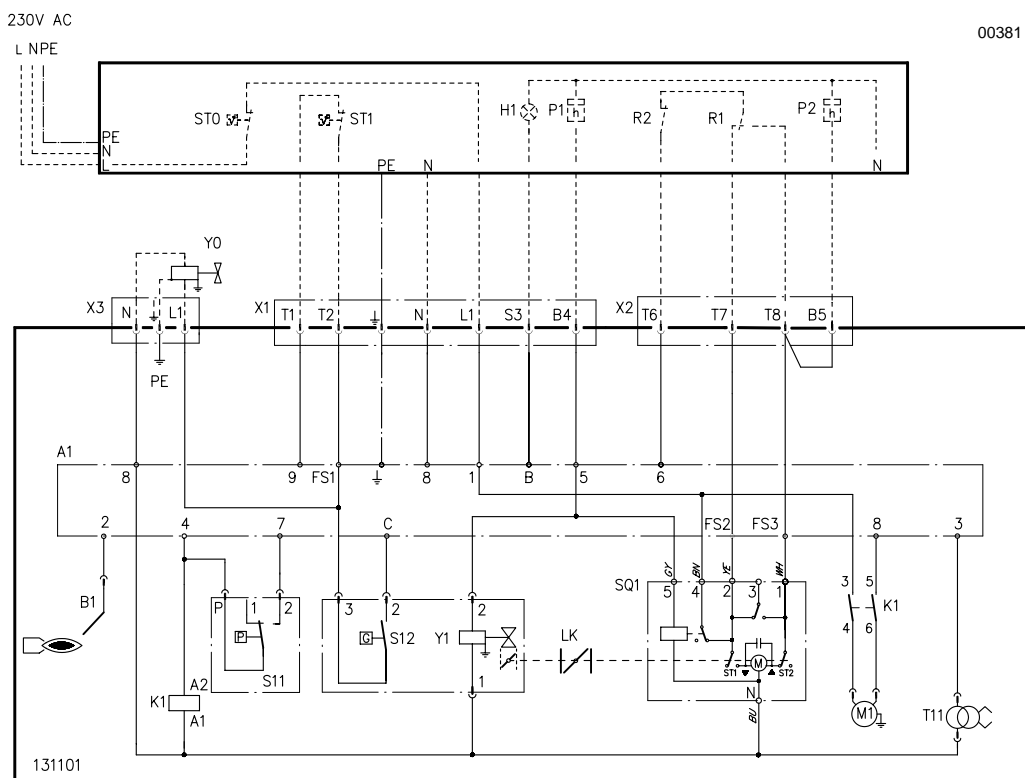
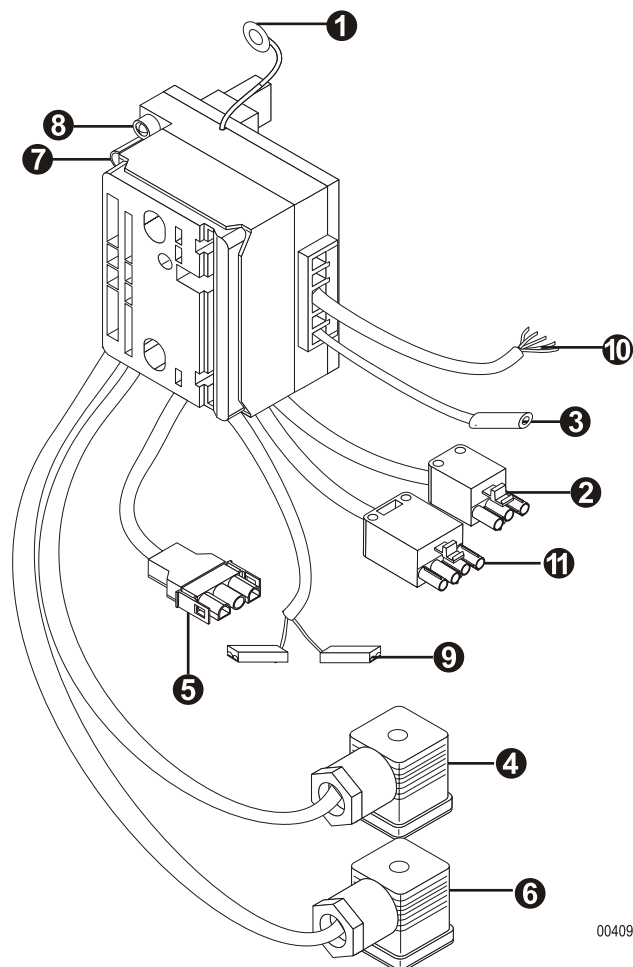

00409

- 1 Raccordement de la masse à la platine porte-composants
- 2 Connecteur 3 pôles (Raccordement à l'électrovanne externe de sécurité)
- 3 Sonde d'ionisation
- 4 Raccordement à la rampe gaz
- 5 Raccordement au moteur
- 6 Raccordement au pressostat gaz
- 7 Connecteur 7 pôles, Raccordement du brûleur à la chaudière
LED verte
- 8 Allumée = Brûleur sous tension
Eteinte = Brûleur hors tension
- 9 Raccordement du pressostat air
- 10 Câble de raccordement servomoteur
- 11 Connecteur 4 pôles, Raccordement du brûleur à la chaudière

1 Cycle de fonctionnement

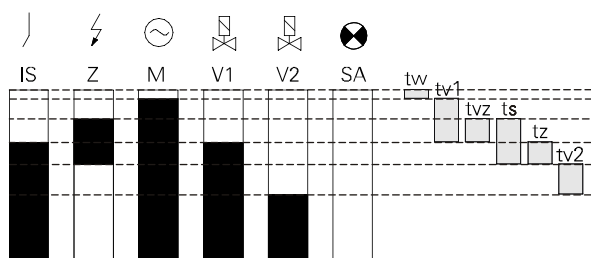

00412

| | |
|------------|---|
| IS | Sonde d'ionisation |
| Z | Allumage |
| M | Moteur du brûleur |
| V1 | Électrovanne allure 1 |
| V2 | Électrovanne allure 2 |
| SA | Indicateur de panne externe |
| tw | Temps d'attente = 10s |
| tv1 | Temps préventilation = 60s |
| tvz | Temps de préallumage = 3s |
| ts | Temps de sécurité = 3s |
| tz | Temps d'allumage total = 5.5s |
| tv2 | Temps de temporisation en allure 2 = 6s |

Le coffret de commande et de sécurité ne peut être emboîté sur le socle ou en être enlevé que si le courant a été coupé au moyen de l'interrupteur principal de l'installation de chauffage

⚠ Le coffret de commande et de sécurité est un dispositif de sécurité qu'il est interdit d'ouvrir

2 Mise en sécurité

Le coffret de commande DMG 991 est piloté par un microprocesseur.

Dans le cas d'un dérangement, la LED reste allumée 10 secondes, puis le signal est interrompu par un code de dérangement, indiquant la nature de la panne.

Description code de dérangement

Impulsion courte
 Impulsion longue
 Pause courte
 Pause longue

3 Diagnostic de panne

| Code de dérangement | Nature de la panne | Origine de la panne |
|---------------------|---|---|
| I ■■■■ | Mise en dérangement pendant le temps de sécurité. | Pas de détection flamme. |
| ■■■■ | Pressostat d'air en position de travail. | Contact pressostat d'air soudé (Pressostat défectueux ou mal branché). |
| ■■■ | Pressostat d'air temps écoulé. | Pressostat d'air ne ferme pas dans le temps défini (Pressostat défectueux). |
| ■ | Pressostat d'air s'ouvre. | Pressostat d'air s'ouvre pendant le démarrage ou le fonctionnement. |
| ■■■■I | Coupure de la flamme. | Coupure du signal de flamme pendant le fonctionnement. |
| ■■■ -- ■■■■ | Mise en dérangement manuelle ou externe. | Panne externe. |
| ■■■ | Flamme résiduelle. | Sonde d'ionisation éventuellement défectueuse ou mal positionnée |

Le SATROPEN est un terminal de poche pour la visualisation des mises en dérangement et de l'intensité du signal de flamme. Il est disponible en option.

Incidents de fonctionnement

Avant toute intervention, le professionnel doit effectuer les contrôles suivants :

- La chaudière et le brûleur sont-ils sous tension (voyant allumé, thermostat de sécurité enclenché)?
- La régulation ou le thermostat chaudière sont-ils en demande de chaleur (mettre en demande)
- L'alimentation en gaz est-elle assurée
- Le circuit de fumées est-il en état de permettre une bonne combustion (Date du dernier nettoyage)

| Défauts | Causes probables | Remède |
|--|--|--|
| Le coffret de commande et de sécurité reste en sécurité après le 1er réarmement, ou refuse d'accomplir son cycle. | × Coffret de sécurité défectueux | → Remplacer le coffret de commande et de sécurité |
| Coffret de commande et de sécurité en attente dès la mise sous tension. | × Vanne d'arrivée gaz fermée. × Pressostat gaz mal réglé ou défectueux. | → Ouvrir la ou les vannes gaz. → Régler ou remplacer. |
| Moteur ne tourne pas | × Moteur débranché × Fil du condensateur déconnecté × Condensateur défectueux × Moteur grillé ou grippé × Turbine coincée × Pressostat gaz mal réglé ou défectueux. | → Brancher → Brancher le fil → Remplacer → Remplacer → Nettoyer ou remplacer → Régler. |
| Brûleur en attente après une courte période de fonctionnement. | × Chute de pression gaz amont au moment de l'allumage. | → Vérifier si le diamètre de la tuyauterie est correct. → Vérifier la pression du poste de détente. → Vérifier l'état du filtre gaz, le nettoyer. → Aviser le distributeur de gaz si nécessaire. |
| Coffret de commande en sécurité durant la préventilation | × Pressostat air défectueux × Tube de liaison de prise de pression au pressostat bouché ou débranché × Coffret de sécurité défectueux | → Remplacer le pressostat air → Démontez le tube et le nettoyer ou le brancher → Remplacer |
| Le brûleur ne s'allume pas et passe en sécurité. | × Air dans la conduite gaz. × Transformateur d'allumage défectueux. × Electrodes d'allumage à la masse ou mal positionnées. × Câble HT débranché ou coupé. × Vanne défectueuse, débranchée ou mauvais contact dans le câblage. × Mauvais mélange gaz/air. × Câble raccordement vanne débranché. × Mauvais contact au niveau du coffret de commande et de sécurité. × Coffret de sécurité défectueux. | → Purger la conduite d'arrivée gaz. → Remplacer le transformateur d'allumage. → Régler ou remplacer. → Brancher ou remplacer. → Remplacer ou brancher. → Régler la vanne, le volet d'air. → Brancher. → Vérifier les contacts entre le coffret de commande et les électrodes. → Remplacer. |
| Le brûleur s'allume et passe en sécurité | × Phase et neutre inversés × Electrode d'ionisation mal réglée ou défectueuse × Mauvaise masse générale × Mauvaise combustion × Coffret de sécurité défectueux | → Brancher phase et neutre → Régler ou remplacer → Contrôler les fils de terre → Régler la combustion → Remplacer |
| Le brûleur passe en sécurité en cours de marche (passage d'allure). | × Sonde d'ionisation mal réglée. × Mauvais accrochage de la flamme. × Mauvaise combustion. × Coffret de sécurité défectueux. | → Régler. → Modifier réglage brûleur. → Réglage de la combustion. → Régler ou remplacer. |
| Le brûleur ne s'arrête pas. | × Organes régulateur (thermostat chaudière - pressostat...) raccordés aux bornes "thermostat" ne coupent pas. × Coffret de sécurité défectueux. | → Vérifier les réglages et remplacer éventuellement. → Remplacer. |
| Brûleur en sécurité ou à l'arrêt. | × Diamètre de la rampe non conforme en fonction de la nature et de la pression de distribution gaz. | → Remplacer la rampe par le modèle approprié. → Vérifier la pression du poste de détente. → Vérifier l'état du filtre gaz, le nettoyer. → Vérifier le diamètre des tuyauteries gaz. → Aviser le distributeur de gaz si nécessaire. |
| Le brûleur fonctionne par à-coups. | × Mauvais mélange gaz/air. × Mauvais accrochage de la flamme. × Tenir compte de la pression foyer. | → Agir sur le réglage du volet d'air. → Agir sur le réglage du volet d'air. → Agir sur le réglage de la rampe gaz. → Utiliser le set de raccordement pression foyer chaudière / pression foyer rampe gaz. |
| Après un arrêt le brûleur ne redémarre pas. | × Organe de régulation non enclenché. × Asservissement pompe chauffage ou extracteur de tirage disjoncté. × Aquastat de sécurité à réarmement disjoncté. | → Vérifier les réglages. → Vérifier les réglages. → Remplacer éventuellement. → Réarmer. |
| Le brûleur ne passe pas en 2ème allure | × Thermostat chaudière mal réglé ou défectueux ou connexion 2ème allure mal faite. × Servomoteur bloqué ou défectueux. | → Régler, connecter ou remplacer. → Déplacer manuellement le servomoteur entre les deux positions de réglages, si pas d'amélioration, le remplacer. |
| Brûleur passe directement en 2ème allure | × Coffret de sécurité défectueux. × Erreur de câblage. × Coffret de sécurité défectueux. | → Remplacer. → Vérifier. → Remplacer. |

Pièces de rechange - OES 330 GE/GI - 300001430-002-C

Pour commander une pièce de rechange, indiquer le numéro de référence situé en face du repère désiré.

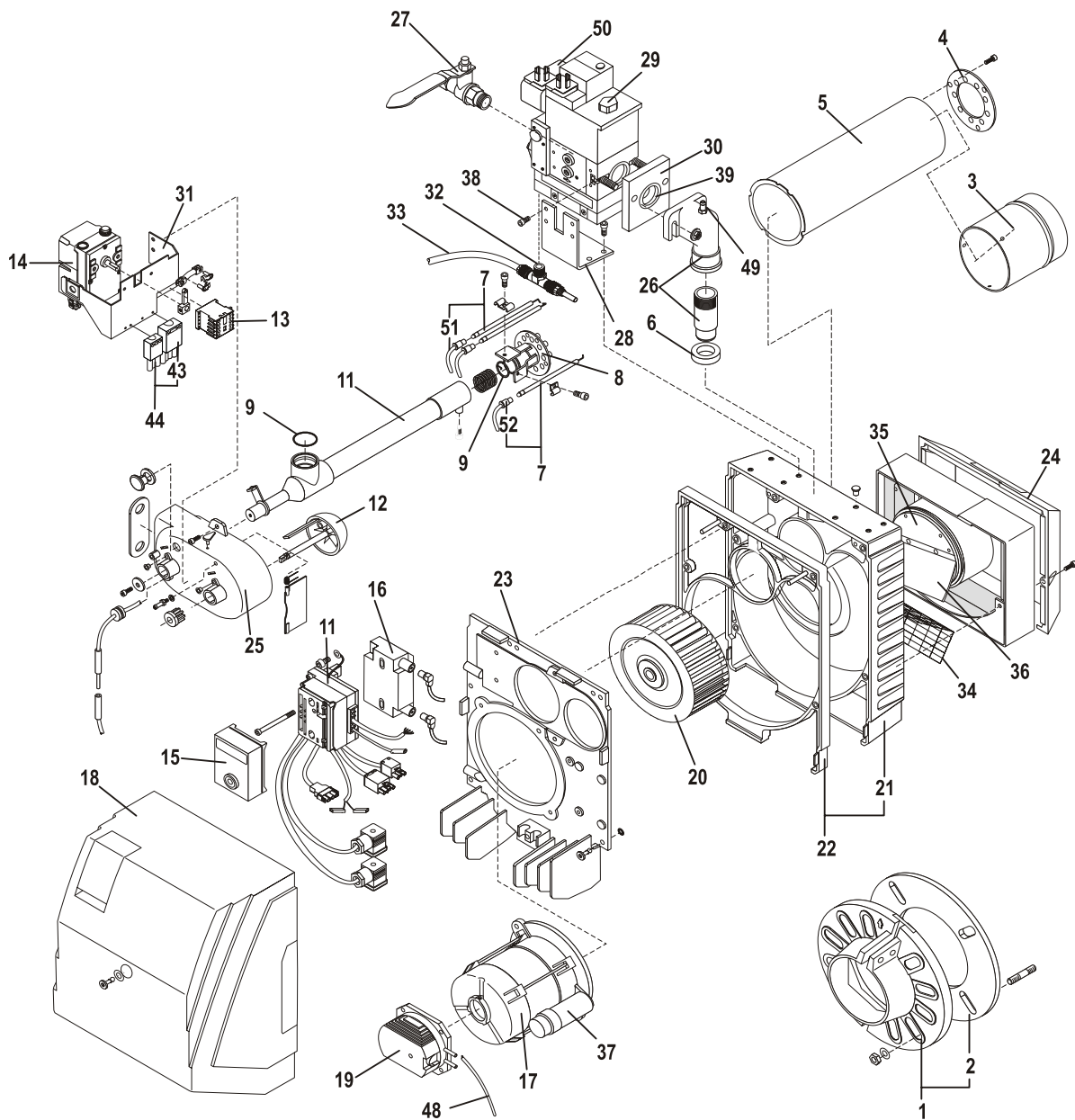

00369

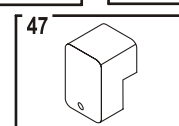
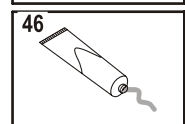
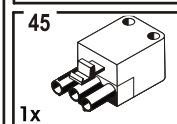
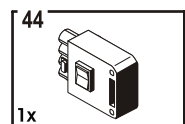
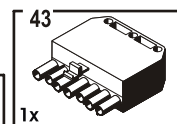
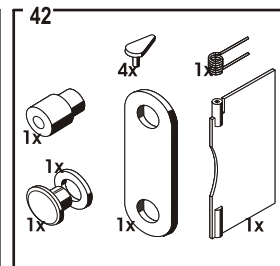
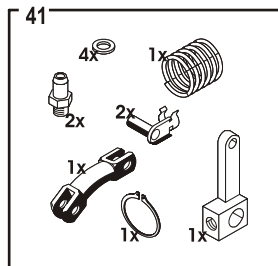
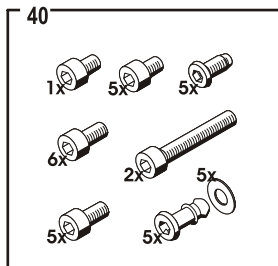

| Rep | Désignation | Référence | Modèles |
|-----|---|-----------|--|
| 1 | Matériel de fixation Ø120 | 111942 | |
| 2 | Joint 120 | 140993 | |
| 3 | Tube flamme Ø120 | 104994 | OES 334 GI |
| 4 | Injecteur air | 104995 | OES 331 GI |
| | | 104996 | OES 332 GI - OES 332 GE |
| | | 104997 | OES 333 GI - OES 333 GE |
| | | 104998 | OES 334 GI |
| 5 | Tube intermédiaire court Ø120 | 104715 | OES 331 GI - OES 332 GI - OES 333 GI - OES 332 GE - OES 333 GE |
| | Tube intermédiaire long Ø120 | 104716 | OES 334 GI |
| 6 | Joints | 104728 | |
| 7 | Electrodes d'allumage et sonde d'ionisation. Câble sonde d'ionisation et câbles d'allumage. | 105965 | |
| 8 | Diffuseur multibuses | 104999 | OES 331 GI |
| | Diffuseur multibuses | 105000 | OES 332 GI - OES 332 GE |
| | Diffuseur multibuses | 105001 | OES 333 GI - OES 333 GE |
| | Diffuseur multibuses | 105002 | OES 334 GI |
| 9 | Joints toriques | 104690 | |
| 10 | Socle avec câblage | 131025 | OES 330 GE |
| | Socle avec câblage | 131091 | OES 331 GI - OES 332 GI - OES 333 GI |
| | Socle avec câblage | 131104 | OES 334 GI |
| 11 | Ligne gaz courte complète | 104692 | OES 331 GI - OES 332 GI - OES 333 GI - OES 332 GE - OES 333 GE |
| | Ligne gaz longue complète | 104693 | OES 334 GI |
| 12 | Cône | 103531 | |
| 13 | Contacteur | 130441 | OES 334 GI |
| 14 | Servomoteur | 131103 | OES 330 GI |
| 15 | Coffret de commande et de sécurité | 131090 | |
| 16 | Transformateur d'allumage | 130260 | |
| 17 | Moteur 260W | 103310 | OES 331 GI |
| | Moteur 380W | 103312 | OES 332 GI - OES 333 GI - OES 332 GE - OES 333 GE |
| | Moteur avec clavette 600W | 131006 | OES 334 GI |
| 18 | Capot | 105416 | |
| 19 | Pressostat air | 131086 | OES 330 GE |
| | Pressostat air | 105828 | OES 330 GI |
| 20 | Turbine | 103324 | OES 331 GI - OES 332 GI - OES 333 GI - OES 332 GE - OES 333 GE |
| | Turbine | 131007 | OES 334 GI |
| 21 | Carcasse | 105650 | OES 331 GI - OES 332 GI - OES 333 GI - OES 332 GE - OES 333 GE |
| 22 | Carcasse et module | 105651 | OES 334 GI |
| 23 | Platine porte-composants | 105412 | |
| 24 | Caisson d'air | 102656 | OES 331 GI - OES 332 GI - OES 333 GI |
| 25 | Chambre de pression du carter | 105968 | OES 330 GE |
| | Chambre de pression du carter | 105830 | OES 330 GI |
| 26 | S/E bride | 104538 | OES 332 GE - OES 333 GE |
| | S/E bride | 105731 | OES 331 GI - OES 332 GI - OES 333 GI - OES 334 GI (300 mbar) |
| | S/E bride | 105735 | OES 334 GI (20 mbar) |

| Rep | Désignation | Référence | Modèles |
|-----|--|-----------|--|
| 27 | Robinet d'arrêt gaz + Bride 3/4" | 105652 | OES 331 GI - OES 332 GI - OES 333 GI - OES 332 GE - OES 333 GE - OES 334 GI (300 mbar) |
| | Robinet d'arrêt gaz + Bride 1" | 105653 | OES 334 GI (20 mbar) |
| 28 | Support de vanne MBVEF 407 | 105729 | |
| | Support de vanne MBVEF 412 | 105733 | |
| | Support de vanne MBDLE 407 | 091518 | |
| 29 | Rampe gaz MBDLE 407 | 104718 | OES 330 GE |
| | Rampe gaz MBVEF 407 | 300001879 | OES 333 GI |
| | Rampe gaz MBVEF 412 | 105752 | OES 334 GI (20 mbar) |
| | Rampe gaz MBVEF 407 | 105751 | OES 331 GI - OES 332 GI - OES 334 GI (300 mbar) |
| 30 | Bride de raccordement MBVEF 407 | 106108 | |
| | Bride de raccordement MBVEF 412 | 106109 | |
| 31 | Support servomoteur | 108879 | |
| 32 | Raccord T | 105823 | |
| 33 | Flexible de prise de pression | 085378 | |
| 34 | Grille de protection | 105357 | |
| 35 | Directeur d'air | 102174 | |
| 36 | Duo-press | 103245 | OES 332 GI - OES 332 GE |
| | Duo-press | 102731 | OES 333 GI - OES 333 GE |
| | Duo-press | 103918 | OES 334 GI |
| 37 | Condensateur complet | 105659 | OES 331 GI |
| | Condensateur complet | 105660 | OES 332 GI - OES 333 GI - OES 332 GE - OES 333 GE |
| | Condensateur complet | 105661 | OES 334 GI |
| 38 | Jeu de vis autotaraudeuse pour rampe gaz | 105833 | |
| 39 | Joint torique 407 | 105846 | |
| | Joint torique 412 | 105842 | |
| 40 | Set visserie | 105844 | |
| 41 | Matériel spécial métal | 106060 | |
| 42 | Matériel spécial matière plastique | 104696 | |
| 43 | Connecteur 7 pôles | 100180 | |
| 44 | Connecteur 4 pôles | 100182 | |
| 45 | Connecteur 3 pôles | 104390 | |
| 46 | Graisse hautes températures | 104444 | |
| 47 | Contrôleur d'étanchéité | 104729 | |
| 48 | Tube de pression | 078123 | |
| 49 | Prise de pression | 106108 | |
| 50 | Pressostat gaz | 105655 | |
| 51 | Câbles d'allumage | 105826 | |
| 52 | Câble sonde d'ionisation | 105801 | |

OERTLI THERMIQUE S.A.S.

www.oertli.fr



Direction des Ventes France
 Z.I. de Vieux-Thann
 2, avenue Josué Heilmann • B.P. 16
 F-68801 Thann Cedex
 ☎ 03 89 37 00 84
 📠 03 89 37 32 74

Assistance Technique

☎ 01 56 70 45 32
 ☎ 01 56 70 45 33
 ☎ 01 56 70 45 34
 📠 01 46 86 13 04
 ✉ assistance.technique@oertli.fr

OERTLI ROHLEDER WÄRMETECHNIK GmbH

www.oertli.de



Raiffeisenstraße 3
 D-71696 MÖGLINGEN
 ☎ 07141 24 54 0
 📠 07141 24 54 88
 ✉ info@oertli.de

OERTLI DISTRIBUTION BELGIQUE N.V. S.A.



Park Raghen
 Dellingsstraat 34
 B-2800 MECHELEN
 ☎ 015 - 45 18 30
 📠 015 - 45 18 34
 ✉ info@oertli.be

OERTLI SERVICE AG

www.oertli-service.ch

Service technique
 Technische Abteilung
 Servizio tecnico



Bahnstraße 24
 CH-8603 SCHWERZENBACH
 ☎ 01 806 41 41
 📠 01 806 41 00
 ✉ info@oertli-service.ch

VESCAL S.A. • Systèmes de chauffage

www.heizen.ch

Service commercial
 Verkaufsbüro
 Servizio commerciale

Z.I. de la Veyre, St-Légier
 CH-1800 VEVEY 1
 ☎ 021 943 02 22
 📠 021 943 02 33
 ✉ info@vescal.ch

OERTLI THERMIQUE S.A.S.

Z.I. de Vieux-Thann
 2, avenue Josué Heilmann • B.P. 16
 F-68801 Thann Cedex
 ☎ +33 3 89 37 00 84
 📠 +33 3 89 37 32 74



00494

La société OERTLI THERMIQUE S.A.S. ayant le souci de la qualité de ses produits, cherche en permanence à les améliorer. Elle se réserve donc le droit, à tout moment de modifier les caractéristiques indiquées dans ce document.